

**Teleskoplastare
Stapelhöjd upp till 6 m**



**WACKER
NEUSON**

all it takes!



Detta talar för teleskoplastare från Wacker Neuson.

1. Kvalitet, som du kan räkna med.

Teleskoplastare med mycket kompakta mått, som samtidigt övertygar när det gäller nyttolast: Hos Wacker Neuson har du tre modeller att välja emellan, som erbjuder dig precis detta. Så hittar du säkert den passande maskinen för dina konkreta krav. Naturligtvis utmärker sig alla våra teleskoplastare genom sin genomtänkta teknik och en hög servicevänlighet.

2. Trimmad på lönsamhet.

Låg förbrukning, låga utsläpp, kraftfull hydraulik, snabbt arbete - med våra teleskoplastare har du de bästa partner vid din sida. Med intelligenta assistanssystem som Vertical Lift System (VLS) arbetar du dessutom oerhört säker.

3. Mångsidiga möjligheter.

Tack vare ett stort antal påbyggnadsredskap räcker teleskoplastarens prestanda från Wacker Neuson långt utöver klassiska transportarbeten: Våra maskiner håller måttet vid såväl arbeten i lager som under hård vintertjänstgöring. I stapel- eller skopläge - den robusta tekniken kan du helt enkelt lita på.

Wacker Neuson – all it takes!

Vi erbjuder produkter och tjänster, som uppfyller dina höga krav och mångfaldiga insatser. Wacker Neuson står för tillförlitlighet. Detta gäller självklart även för våra teleskoplastare. För din framgång gör vi dagligen vårt bästa. Och det med full passion för våra uppgifter.

Teleskoplastare-kompetens, som skapar fördelar.

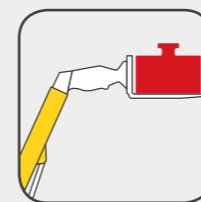

Hög nyttolast

Våra teleskoplastare är dimensionerade för effektivitet. Därmed genomför du snabb och hög materialomsättning vid varje insats.

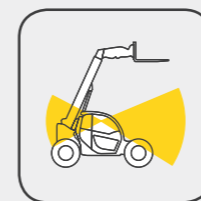

Mer sikt, mer säkerhet

Du erbjuds optimal handlingskraft och maximal säkerhet tack vare bästa sikt på påbyggnadsredskap och arbetsomgivning.

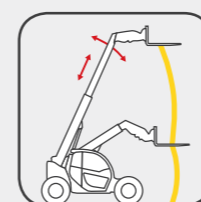

Arbeta så säkert som aldrig förr

Vertical Lift System (VLS) kopplar in sig på ett intelligent sätt i teleskoprörelsen och flyttar lasten i nästan vertikal linje.

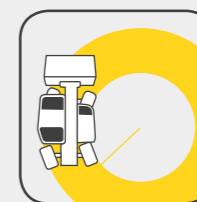

Liten vändradie, stor effekt

Med dessa mycket lättmanövrerade teleskoplastare kan du vända på minsta yta och är således även på trånga byggplatser idealiska att manövrera.



EQUIPCARE

Teleskoplastare alltid i blickfång

EquipCare kopplar upp dig med dina maskiner och erbjuder transparens i administrationen av maskinparken. Vid underhållsbehov, driftsstörningar osv. signalerar maskinerna detta automatiskt själv. Och detta i realtid på din mobil eller din PC.



Lätt att manövrera

Mått av höjd och bredd under 2 meter kvalificerar modellerna TH412, TH522 och TH627 för arbeten i byggnader och i trånga utrymmen.

En överblick över alla teleskoplastare.



TH412

Maximal stapelhöjd: 4 301 mm
Maximal nyttolast: 1 250 kg
> Sida 04

TH522

5 156 mm
2 200 kg
> Sida 08

TH627

5 790 mm
2 700 kg
> Sida 12

Året runt arbete: Gör det möjligt för dig med många olika påbyggnadsredskap.

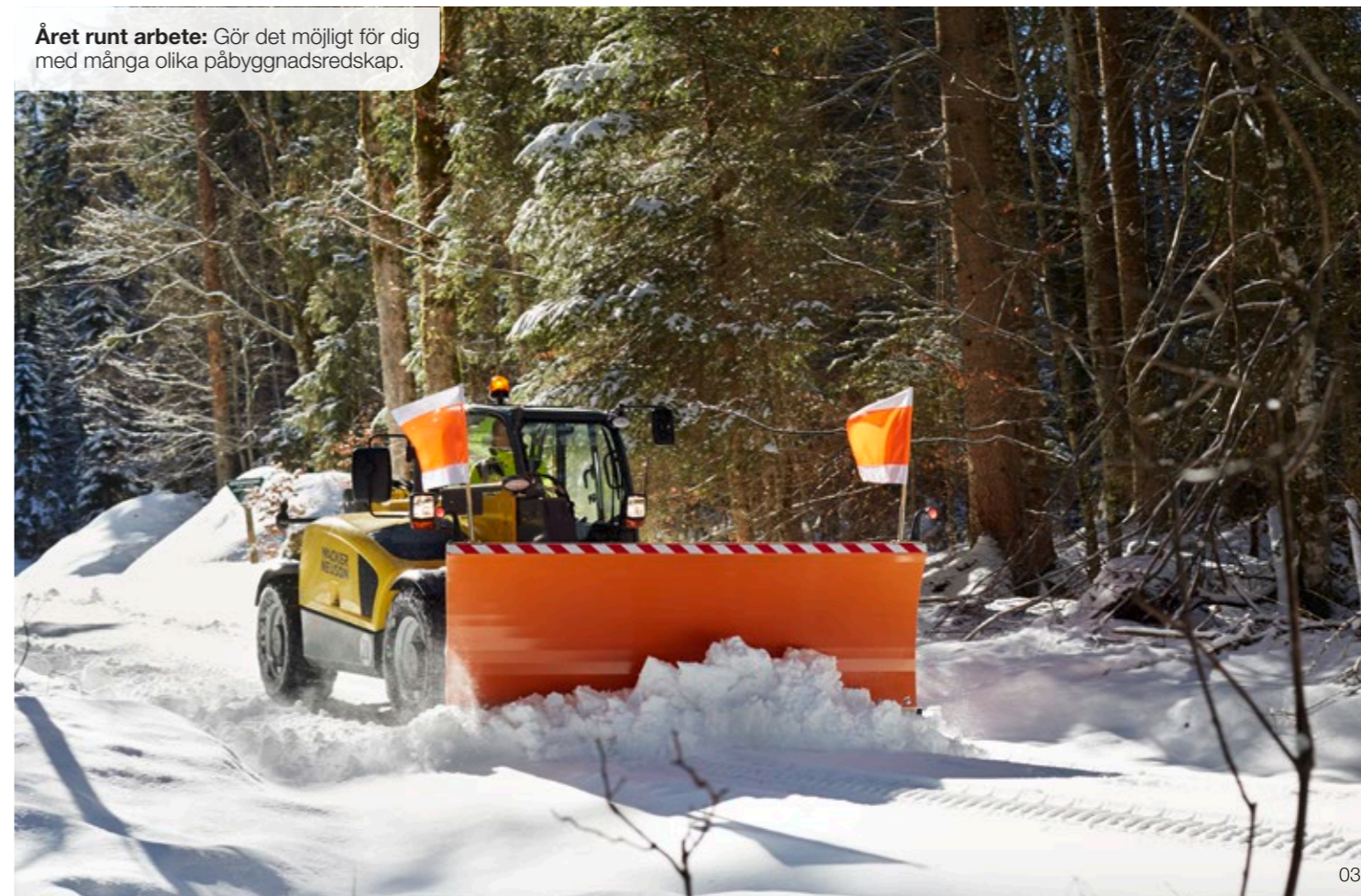

Optimalt förhållande mellan lyfthöjd, mått och maskinprestanda

Elektroniskt reglerad körning med varierande körlägen för högsta effektivitet och flexibilitet

Komfortabel förarhytt med generöst platserbjudande, optimerad sikt och ergonomi

Kompakt och kraftfull: teleskopplastaren TH412.

	TH412
Max. nyttolast (kg)	1 250
Max. stapelhöjd (m)	4,30
Motoreffekt (kW)	18,4 / 33,3*
Arbetsvikt (kg)	2 750–2 900

* valbar

Kraftfulla motorer i avgassteg V: 18,4 kW (25 HP) i standard och valbar för mer Power 33,3 kW (45,3 HP) med DOC + DPF

Under 2 m bygghöjd – idealiskt för låga genomfarer som i underjordiska garage

Hastighetshöjning till 30 km/h valbar möjligt

Kompakt maskin med hög vändförmåga och transportabel på personbilssläp

Elektroniskt reglerad körning med olika körlägen för högsta effektivitet och flexibilitet

Elektrisk parkeringsbroms med Hill-Hold-funktion för maximal säkerhet

Highflow-prestandahydraulik ökar flödet till 70 l/min för insats med diverse olika påbyggnadsredskap (valbar)

VLS (Vertical Lift System) för högre produktivitet och säkerhet

LED-belysning (valbar): valbar belysning för LED-arbetsstrålkastare fram och bak

Ergonomisk komforthytt med optimerad översikt

Tre styrningssätt för maximal flexibilitet: Fyrhjulsstyrning, framaxelstyrning, diagonalstyrning

100 % Differentialspär – slå på för maximal drag- och reaktionskraft, fränkoppling för mindre däckslitage



Flexibilitet och effektivitet.

Effektiv elektronisk reglerad kördrift med olika körlägen. I standard ingår:

- ✓ I **Auto-läge** ställer maskinen 100 % av prestandan till förfogande
- ✓ **ECO-läge** reglerar motorvarvtalet, för största möjliga bränslebesparing och ljudreducering

Som tillval finns ytterligare ett körläge:

- ✓ I **påbyggnadsredskap-läge** hålls prestandan hos påbyggnadsredskapen konstant även om belastningen förändras
- ✓ I **M-Drive-läge** kan motorvarvtalet fördefinieras och hastigheten regleras med körpedalen



Ergonomi och komfort.

Hytten imponerar genom sin generösa platstillgång, en optimerad översikt och perfekt ergonomi. Anordningen av hyttelementen följer därmed konsekvent en modern manöverfilosofi, för ett effektivt och bekvämt arbete. Utrustningen, som armstöd med integrerad förvaringsfack, solgardin, en optimerad värme och ventilation, liksom den valbara klimatanläggningen sörjer dessutom för en utomordentlig hög komfort.



Effektivt höja och sänka.

Arbeta effektivt med högsta säkerhet - med förarassistanssystem VLS (Vertical Lift System) klarar du denna utmaning lekande lätt. Jämn och snabb höjning och sänkning av teleskoparmen med samtidig delautomatiserad teleskoprörelse, detta möjliggör även för mindre tränade förare ett flytande arbetssätt. Den nästan vertikala lyft- och sänkrörelsen gör teleskoplastaren dessutom mycket stabil, eftersom lasten inte når in i överbelastningsområdet.



Med stark Highflow-hydraulik (upp till 100 l/min) och 5,47 m lyfthöjd är TH522 multiverktyget för ett brett insatsområde

Talrika valmöjligheter för en individuell konfiguration av maskinen, allt efter insatsens ändamål

Enastående förarassistanssystem VLS (Vertical Lift System) sörjer för säkerhet och manöverkomfort

Användbar för allt: Teleskopplastaren TH522.

	TH522
Max. nyttolast (kg)	2 200
Max. stapelhöjd (m)	5,16
Motoreffekt (kW)	45
Arbetsvikt (kg)	4 200

Mångsidig redskapshållare
stort urval av påbyggnadsredskap
och däck

**Vertical Lift System
(VLS)** höjer säkerhet och
manövreringskomfort

**Valbar Highflow-
krafthydraulik**
med 100 l/min
flöde för krävande
påbyggnadsredskap

Klimatanläggning (valbar)
höjer arbetskomfort och
effektivitet på varma dagar

**Tre styrningssätt för
maximal flexibilitet:**
Fyrhjulsstyrning,
framaxelstyrning,
diagonalstyrning

Valbar hyttöjning för
ännu bättre sikt över
arbetsområdet

**Omfattande, robust
standardutrustning**
med individuella
konfigurationsmöjligheter,
t.ex. på motor och hydraulik



**Hastighetshöjning till
30 km/h** valbart

100 % Differentialspär för maximal drag- och
reaktionskraft, frånkopplingsbar för mindre däckslitage

LED-arbetsstrålkastare
för bästa sikt även i
mörker (valbar)

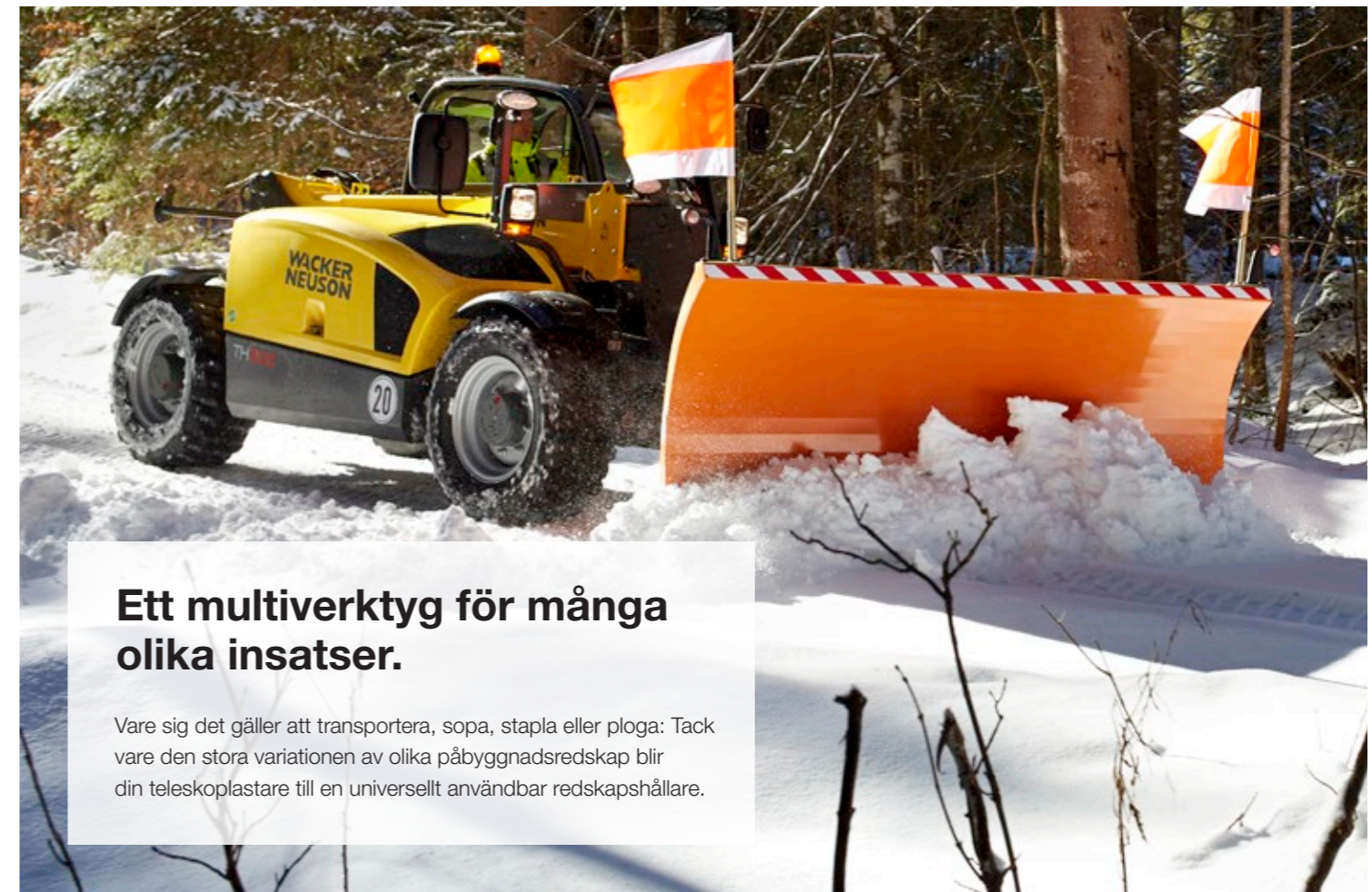

Ett multiverktyg för många olika insatser.

Vare sig det gäller att transportera, sopa, stapla eller ploga: Tack vare den stora variationen av olika påbyggnadsredskap blir din teleskoplastare till en universellt användbar redskapshållare.

Utmärkt runtomsikt.

Förarhytten av TH522 erbjuder en bra överblick över påbyggnadsredskapet, det direkta arbetsområde och hela närområdet. Den lågt placerade sidorutan och den höga sittpositionen sörjer, tillsammans med den lutande motorhuv, för optimal sikt. Det höjer säkerheten i maskinens hela arbetsområde.

För ännu bättre översikt finns det för TH522 en valbar hyttöjning med 200 mm. Tack vare det långt utdragna fram- och takfönstret är sikten även garanterad uppåt på påbyggnadsredskapet. Detta är särskilt viktigt för att kunna arbeta effektivt och säker med teleskoplastaren på höjden.



Lämpligt för släpvagnskörning.

Valbart finns olika dragkrokar tillgängliga: en enkel självbärgningskoppling, en automatisk dragkrok och en K50 dragkrok. Detta möjliggör användning av släpvagnar upp till 8 t. (Tillgänglighet olika allt efter land, för ytterligare information vänligen kontakta din Wacker Neuson återförsäljare på orten.)





Kompakta mått möjliggör effektivt arbete i trånga omgivningar som underjordiska garage

Sparsam förbrukning och högt vridmoment med en Kohler motor (Avgassteg V)

Arbetshydraulik för kombinerade rörelser genom lastoberoende flödesfördelning (LUDV)

Samlad effektivitet: Teleskoplastare TH627.

	TH627
Max. nyttolast (kg)	2 700
Max. stapelhöjd (m)	5,79
Motoreffekt (kW)	55
Arbetsvikt (kg)	4 200–5 000

VLS (Vertical Lift System)
för högre produktivitet och lastsäkring

Massiv snabbväxlingsplatta
som för hjullastare

Arbetshydraulik med LUDV
för finkänsliga, kombinerade rörelser

Talrika valmöjligheter
som trepunktsanslutning bakre del, trycklöst returflöde med läckoljeledning osv.

Kompakta mått:
Fordonsbredd och -höjd under 2 m

Kraftfull motor från Kohler med 55,4 kW (75 PS) och avgassteg V (DOC + DPF)

Tre styrningsätt standardmässigt:
Fyrhjulstyrning, framaxelstyrning, diagonalstyrning

Mångfaldiga däckvarianter upp till 20"

Två fordonshöjder tillgängliga (1,98 m/2,10 m) för bättre runtomsikt



Förarassistanssystem VLS.

Maximal nyttolast, fullt utteleskoperat lastsystem, motorvarvtal på anslag? Med Vertical Lift System inget problem! Det intelligenta förarassistanssystemet förhindrar att last hamnar i överbelastningsområdet - det är därför omöjligt att maskinen kan välta.

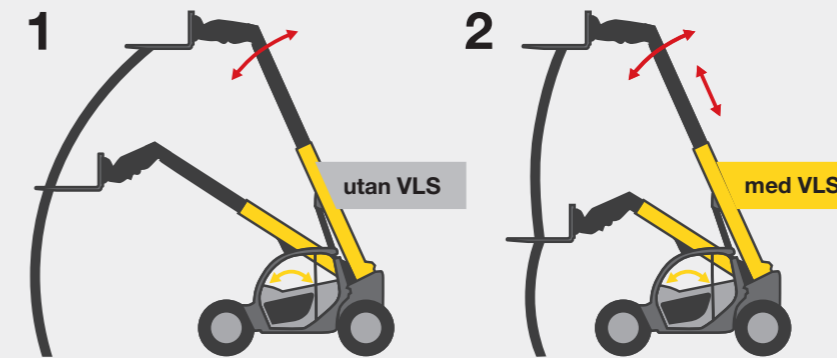

1 Vanliga system (utan VLS)

Vid ren sänkning kan maskinen nå sin vältningsgräns.

2 Förarassistanssystem VLS

Nästan vertikal rörelse. Lastens tyngdpunkt förblir oförändrad.

— Manövreringsriktlinje
— Lastsystemets reaktion

Tre styrningsätt.

Om på gatan eller vid trånga körmanövrar: Teleskoplastare från Wacker Neuson visar vid varje insats vad de kan och gör, tack vare tre olika styrningsätt blir materialflytten till en barnlek.



Fyrhjulstyrning:

särskilt rörlig genom 2 x 38°-styrvinkel.



Framhjulstyrning:

vana köregenskaper även vid snabb körning på allmän väg.



Diagonalstyrning:

idealiskt för parallellkörning och manövrering i smalaste utrymmen, t.ex. vid tömning av hallar.

Upphöjd förarhytt för optimerad runtomsikt:

låga hytter idealiskt vid låga genomfartshöjder, upphöjd hytt för ännu bättre runtomsikt (TH522, TH627).



Många extra valmöjligheter från fabrik:

- Skopåterföringsautomatik
- 20-tums-däck möjligt
- 30-km/h-snabbgång
- Tryckavlastning för 3:e styrkrets
- Skyddsgaller framrutan
- Helautomatisk centralsmörjningsanläggning

Påbyggnadsredskap (urval).

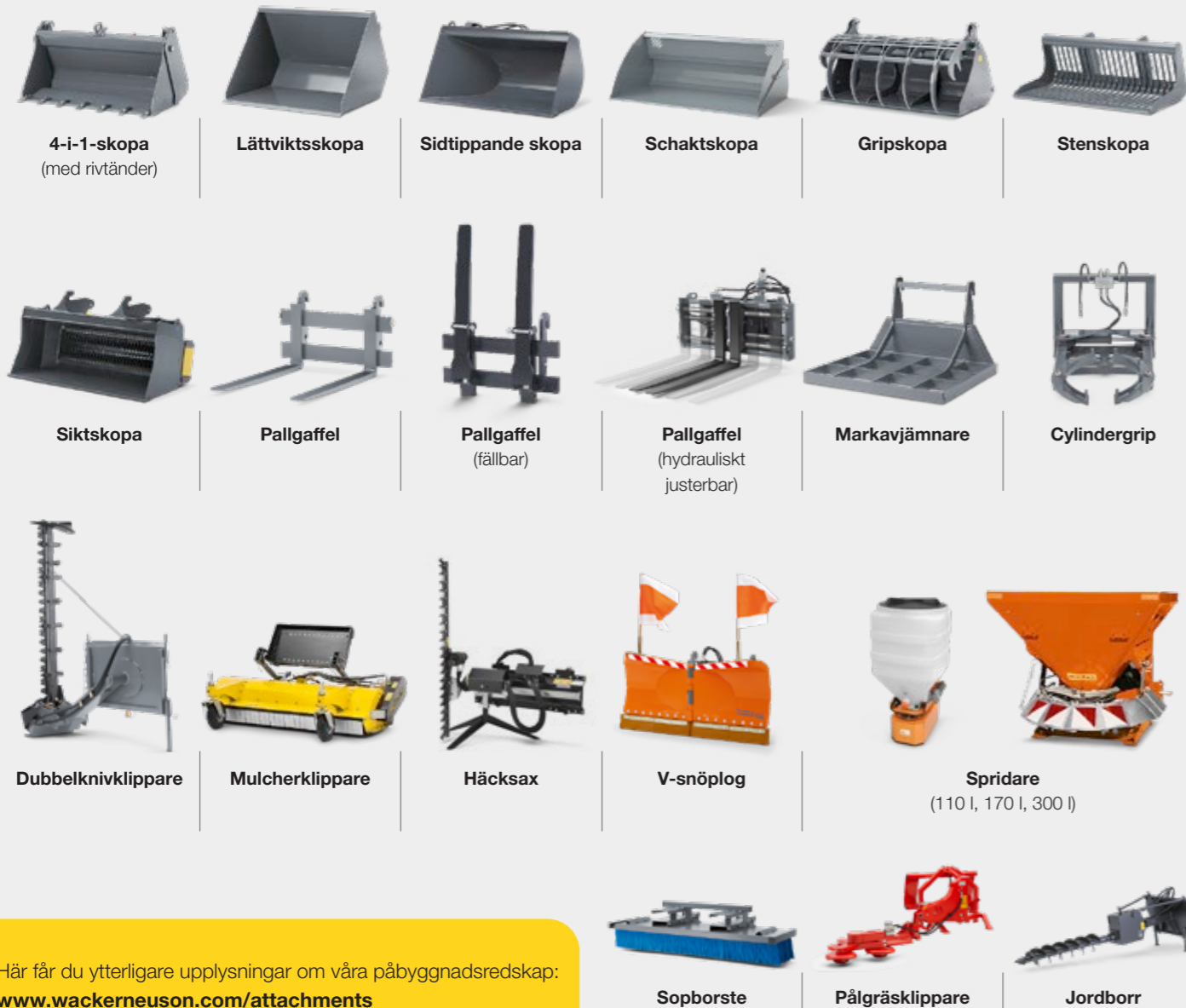

Här får du ytterligare upplysningar om våra påbyggnadsredskap:
www.wackerneuson.com/attachments

Hydraulisk redskapsbyte direkt från förarstolen.



För alla teleskoplastare från Wacker Neuson är utöver egna påbyggnadsredskap-fästen också många andra fästen möjliga. På detta sätt kan du utnyttja diverse olika påbyggnadsredskap. Ytterligare information hos din Wacker Neuson återförsäljnings-partner.

Däck och däckprofiler.

Rätt däck på en teleskoplastare spelar en viktig roll. Är däcken optimalt avstämda för underlag och insatsområden, fungerar allt perfekt. Exakta specifikationer och tillgänglighet av däck är olika efter land och modell. Din Wacker Neuson partner hjälper dig gärna vidare.

	TH412	TH522	TH627
DÄCK			
10-16.5 EM ET-40	●	-	-
10-16.5 Sure Trax ET-40 BKT	●	-	-
10.0/75-15.3 AS ET-40 Starco	●	-	-
31x13.50-15 RP ET0	●	-	-
31x15.50-15 AS ET0 Mitas	●	-	-
31x15.50-15 AS ET0 Starco	●	-	-
260/70 R16.5 ET-60 Michelin BIBSTEEL	●	-	-
315/55 R16 ET-20 Continental MPT81	●	-	-
10.5/80-18 AS ET0	-	●	-
12.0/75-18 MPT ET0	-	●	-
15.5/55 R 18 EM ET50	-	●	-
325/70 R 18 AS ET0	-	●	-
425/50-18 AS ET36	-	●	-
10-16.5 12PR	-	-	●
33x12-20 156A5 BEEFY BABY SDS	-	-	●
340/80-18 135B MPT01	-	-	●
340/80-18 134D MPT-04 12PR	-	-	●
340/80-18 134D MPT-04 12PRag	-	-	●
340/80-20 136B MPT01	-	-	●
400/70 R20 IND Multiuse 550	-	-	●
400/70 R20 149 A8/B BIBLOAD	-	-	●
400/70 R20 XMCL 149 A8 149B	-	-	●
405/70-20 152B MPT01 16PR	-	-	●

● tillgänglig - inte tillgänglig



RP-profil



AS-profil



EM-profil



MPT-profil



Multiuse-profil



Bibload-profil



Bibsteel-profil



SureTrax-profil

Mått

TELESKOPLASTARE

		TH412	TH522	TH627	
MÅTT	ENHET				
A	Längd inkl. verktygsram	mm	2 977	3 747	4 400
B	Längd med standardskopa	mm	3 944	4 576	5 000
C	Bredd med standarddäck	mm	1 564	1 808	1 960
D	Spårvidd	mm	1 235	1 530	1 650
E	Höjd till hyttaket	mm	1 995	1 950 (2 105 valbar)	1 985 (2 105 valbar)
F	Hyttens bredd	mm	702	785	825
G	Hjulavstånd	mm	1 922	2 449	2 650
H	Markfrigång	mm	294	256	300
I	Avstånd mitten bakhjul till bakre del	mm	427	472	620
K	Bakre framkörningsvinkel	°	32	90	76
M	Lutningsvinkel (skopa)	°	44	41	45
O	Tömningsvinkel (skopa)	°	36	34,5	22 (40 valbar)
P	Lastningshöjd med standardskopa	mm	4 163	5 056	5 570
Q	Tömningshöjd	mm	3 566	4 520	5 005
R	Tömningsvidd med standardskopa	mm	476	293	680

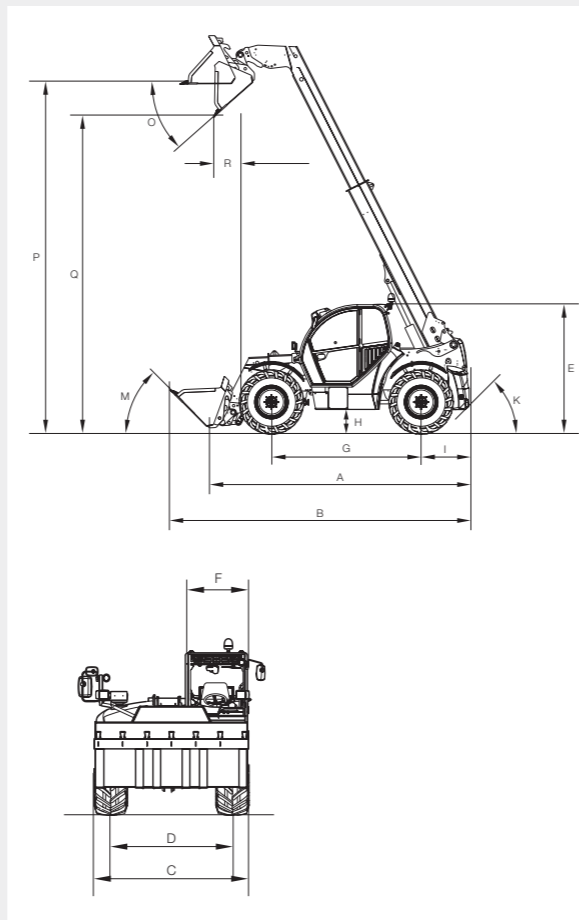

Tekniska data

TELESKOPLASTARE

		TH412	TH522	TH627
DRIFTDATA	ENHET			
Max. nyttolast (LSP* 500 mm)	kg	1 250	2 200	2 700
Max. stapelhöjd	mm	4 301	5 156	5 790
Arbetsvikt	kg	2 750 (2 900)	4 200	4 200 (5 000)
Vändradie över däck	mm	2 695	3 281	3 670
MOTOR	ENHET			
Tillverkare	-	Yanmar	Perkins	Kohler
Effekt	kW/hk	18,4/25 (33,3/45 valbar)	45/61	55/74
Cylindervolym	cm³	1 266 (1 568)	2 200	2 482
Avgassteg	-	V	V	V
Ljudnivå i förarörat	dB (A)	85	82	72
Avgasefterbehandling	-	DOC + DPF	DOC + DPF	DOC + DPF
KRAFTÖVERFÖRING	ENHET			
Kördrift	-	hydrostatisk via Kardanaxel elektriskt reglerad	hydrostatisk via Kardanaxel	hydrostatisk via Kardanaxel
Hastighet	km/h	0-20 (30 valbar)	0-20 (30 valbar)	0-20 (30 valbar)
Axlar	-	Planetaxel styr/drift	Planetaxel styr/drift	Planetaxel styr/drift
Total pendelvinkel	°	14	16	20
ARBETSHYDRAULIK	ENHET			
Arbetspump	-	Kugghjulspump	Kugghjulspump	Kugghjulspump
Flödeskapacitet	l/min	28,6 (41,6-70 valbar)	70	89
Tryck	Bar	220	225	260
KINEMATIK	ENHET			
Skopvolym	m³	0,45	0,71	0,85
Total svängningsvinkel av verktygshållaren	°	148	144	132 (150 valbar)
Nyttolast vid max. stapelhöjd	kg	1 250	1 700	1 800
Nyttolast vid max. räckvidd	kg	530	1 000	1 000
Stapelhöjd vid maximal last	mm	4 301	4 635	4 700
Räckvidd vid maximal last	mm	1 040	1 442	1 400
Max. räckvidd	mm	2 290	2 671	3 156
FYLLNADSVOLYMER	ENHET			
Bränsletank	l	33	70	95
Hydrauloljetank	l	36	55	100

Lastdiagram

TH412

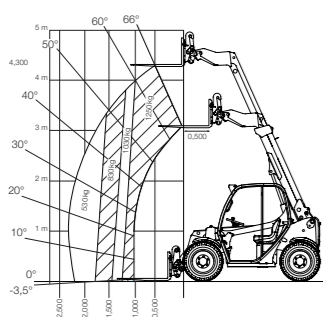

TH522

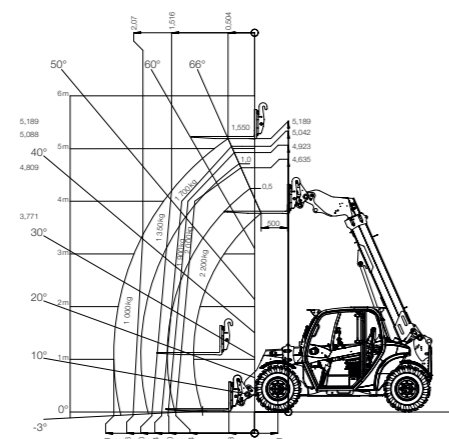

TH627

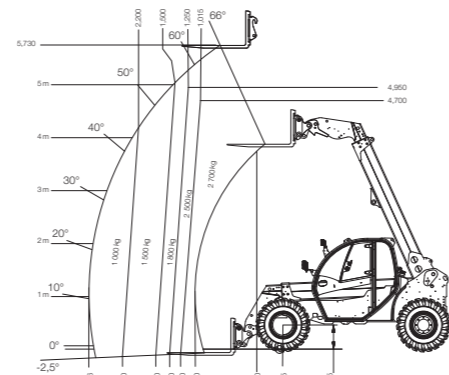

* Lastspets

Uppgivna data är data ur standardutrustning. Med urvalet av ytterligare utval kan uppgifterna variera. Alla uppgifter med reservation för eventuella fel.

Vi förbehåller oss rätten, att göra ändringar utan föregående tillkännagivande. För riktigheten av dessa upplysningar lämnas ingen garanti. Bestämmelserna i avtalsenliga överenskommelser gäller som rättsligt bindande.

Produktprogrammet från Wacker Neuson omfattar över 300 olika produkt- grupper med diverse olika varianter - resulterande ur olika spännings- och frekvensförhållanden, lokala föreskrifter, marknadsförutsättningar och insatsförhållande. Inte alla här upptagna resp. visade Wacker Neuson produkter kan därför till alla länder levereras eller är tillåtna. Ändringar i ständigt vidareutvecklingens intresse förbehålls. Wacker Neuson lämnar ingen garanti för riktighet och fullständighet av i prospektet upptagna data. Eftertryck endast med skriftlig tillåtelse från Wacker Neuson.

© Wacker Neuson Vertrieb Europa GmbH & Co.KG.

Eftertryck förbjudet.

Det finns många utmaningar i din arbetsdag. Vi har de rätta lösningarna och hjälper dig att ligga före konkurrenterna. För det erbjuder vi dig allt du behöver: **Wacker Neuson – all it takes!**

Produkter



Betongteknik

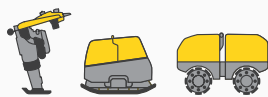

Komprimering

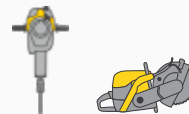

Demoleringsteknik

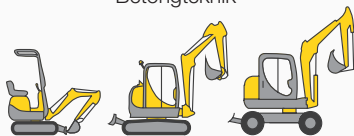

Grävmaskiner



Hjullastare



Teleskoplastare

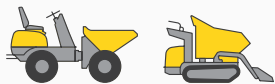

Dumpers



Strömaggregat

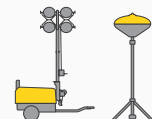

Belysning

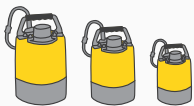

Pumpar

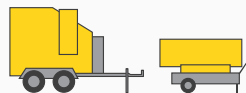

Värmare



Begagnade maskiner

Tjänster



Finansiering
Enkel, transparent och med individuella Finansierings-möjligheter.



Reparation och underhåll
Förstklassigt och snabbt underhåll. Reparationer med originalreservdelar.



Akademi
Vi utökar dina kunskaper: praktiskt orienterat och i en idealisk inlärningsmiljö.



EquipCare
Allt runt maskinerna i överblick, per app eller PC - EquipCare.



Hyra
Bevara likviditeten och hyr välskött byggtutrustning vid behov.



Betongspecialister
våra specialister ger råd i alla projektfaser.



eButik
Köp original reservdelar online - för alla Wacker Neuson produktgrupper.

Reservdelar



Varje minut räknas:
På kortaste tid levererar vi över 150 000 original reservdelar från Wacker Neuson till din byggarbetsplats.

www.wackerneuson.se



WN.EMEA.10176.V03.SE