

# Tiltrotator EC226

engcon®

## EC226: Anpassningsbar till alla grävmaskiner i viktklassen 19-26 ton

En kraftfull tiltrotator med låg vikt och bygghöjd anpassad för grävmaskiner upp till 26 ton. Om EC226 väljs med engcons standardredskapsfäste QS70 och det proportionella styrsystemet DC2, erbjuds EC-Oil™ automatiskt redskapsfästessystem som kostnadsfri standard\*\*. Det innebär att tiltrotatorn och hydrauliska verktyg kan kopplas & kopplas av utan att föraren behöver lämna hytten.

Levereras komplett med slang, snabbkopplingar samt elinstallationsutrustning för en maskin.

### Egenskaper:

- + EC-Oil automatiskt snabbfästessystem kopplar tiltrotator & hydrauliska verktyg utan att föraren behöver lämna hytten\*\*
- + Q-Safe redskapsfäste som standard för maximal säkerhet
- + Förberedd för QSC låssystem för att undvika felkopplade eller tappade skopor
- + Förberedd för roteringsgivare (ePS) att koppla till grävsystem
- + Centralsmörjning (En smörjpunkt för hela tiltrotatorn. Kan även kopplas mot grävmaskinens centralsmörjningssystem)
- + Lasthållningsventiler på tiltcyldrarna för maximal säkerhet
- + Härdade kolvstänger
- + Upp till +45 graders tiltvinkel för bästa åtkomst
- + Rotation ∞

**Redskapsfäste:** Standard - QS70 För övriga önskemål kan vi leverera de flesta på marknaden förekommande typer av snabbfästen.

**Styrsystem:** Standard - DC2 Proportionellt styrsystem för steglös styrning med möjlighet till fjärrsupport samt band/hjulstyrning och bomsväng. För övriga önskemål kan vi leverera anpassade styrsystem.

**Elsystem:** Kan anpassas för 12- eller 24-volts elsystem.

**Tillbehör:** Integrerad griptillsats. \*GRD löstagbar gripkasset

\* Läs mer om GRD & SWD på [www.engcon.se](http://www.engcon.se)

\*\* Läs mer om villkor och funktion gällande EC-Oil automatiskt snabbfästessystem som kostnadsfri standard på [www.engcon.com](http://www.engcon.com)



### Specifikationer

Typ	EC226
Bredd A: (mm)*	426
Bredd B: (mm)*	340
Bredd C: (mm)*	340
Totallängd D: (mm)*	760
Bygghöjd E: (mm)*	från 500
Vikt: (kg)*	632
Tilt:	2x45°
Rek hydraulflöde DC2/SS10 (l/min):	120
Rek hydraulflöde SS9 tilt/rotation: (l/min)	70/70
Max hydraultryck: (MPa)	22
Standardfästen:	QS70
Max skopbredd rek. av engcon: (mm)	2 000
Max brytmoment: (kNm)	270
Basmaskinvikt: (t)	19-26

\*Standardinfästning

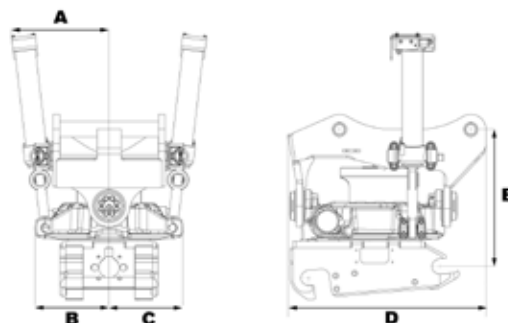

## REDSKAPSSYSTEM FÖR ÖKAD LÖNSAMHET

engcon Sweden AB Transportgatan 11, 833 36 Strömsund | Tel 0670-65 04 00

Fax 0670-65 04 57 | E-post [sweden@engcon.com](mailto:sweden@engcon.com)