

GH1000–GHH1500: Gaffelställ för grävmaskiner

engcon gaffelställ/pallgafflar – En robust och genomtänkt konstruktion för bästa genomsikt. Härdade gafflar borgar för lång livslängd.

OBS! Kontrollera alltid vilka säkerhetsföreskrifter som gäller vid användandet av pallgaffel på aktuell maskin. Vid användandet av pallgaffel tillsammans med tiltrotator, skall lasthållningsventil vara monterad på tiltrotatorn. engcons tiltrotatorer har som standard lasthållningsventiler på tiltcyldrarna.

- EC-Oil automatiskt snabbfästessystem kopplar hydrauliken utan att föraren behöver lämna hytten
- Manövrering av hydrauliska gaffelställ sker via hydraulik inifrån hytten
- Mekaniska gaffelställ hålls i rätt läge med kraftig spärr och positionen justeras manuellt.
- Smidda gafflar för maximal hållbarhet och livslängd

GH = Mekanisk spridning,

GHH = Hydraulisk spridning

GHH1200L = Hydraulisk spridning,

Light version för lättare maskiner.

GH1000 | GH1200 | GHH1200 | GHH1200L | GH1500 | GHH1500

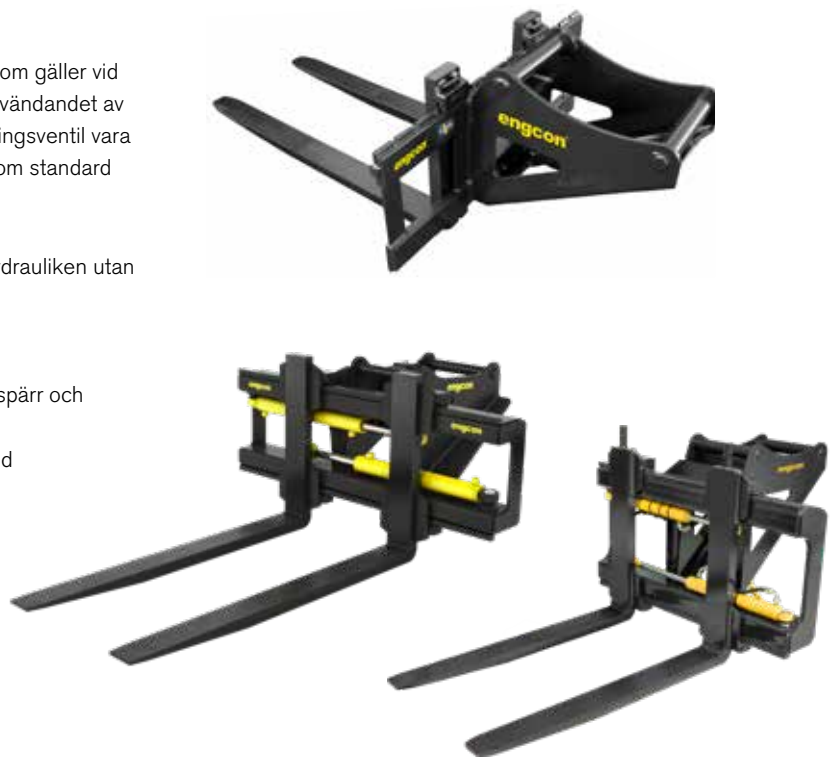

Specifikationer

Typ	GH1000	GH1200	GHH1200	GHH1200L	GHH1200L	GH1500	GHH1500
Bredd: (mm)	1 000	1 200	1 200	1 200	1 200	1 500	1 500
Gaffel: (mm)	100x40x1 200	125x45x1 200	125x45x1 200	100x40x1 200	125x45x1 200	125x50x1 500	125x50x1 500
Vikt: (kg)*	180	350	400	260	313	420	570
TP500	2,9 T	4,7 T	4,7 T	2,9 T	4,7 T	5,7 T	5,7 T

* Beroende på fäste

NYHET! EC-Oil automatiskt snabbfästessystem är kostnadsfri standard på alla engcons hydrauliska verktyg med QS45-QS80 infästning.



REDSKAPSSYSTEM FÖR ÖKAD LÖNSAMHET

engcon Sweden AB Transportgatan 11, 833 36 Strömsund | Tel 0670-65 04 00

Fax 0670-65 04 57 | E-post sweden@engcon.com